

Thunderbird SE

Inhoudsopgave

Inleiding	2
De motorfiets	2
Onderhoud/apparatuur	3
Tweepersoonszadel	3
Verwijderen	3
Installatie	4
Achterste voetsteunen	5
Afstelling	5
Sissybar en rek	6
Verwijderen	6
Installatie	7
Windscherm	8
Verwijderen	8
Installatie	9
Panniers	10
Om te openen:	10
Om te sluiten:	11
Versnelling inschakelen	12
Remmen	12

Voorwoord – Veiligheid voorop

Inleiding

Deze aanvulling voor het handboek bevat informatie voor het model Thunderbird SE en bevat informatie over:

- berijdervoetsteunen en achterste voetsteunen;
- tweepersoonszadel;
- sissybar met snelkoppeling en bagagerekeenheid;
- windscherm;
- leren koffers;
- specificaties.

De aanvulling moet worden gelezen in combinatie met het begeleidende handboek voor de eigenaar.

Alle overige details zijn zoals beschreven in het begeleidende handboek voor de eigenaar.

Houd deze bijlage altijd bij het handboek voor de eigenaar, berg ze op bij de motorfiets en raadpleeg deze wanneer dat nodig is.

Voorwoord – Veiligheid voorop

De motorfiets

Waarschuwing

Deze motorfiets is ontworpen voor het gebruik als tweewielig voertuig voor het vervoeren van een berijder alleen of een berijder met één passagier.

Het totale gewicht van de berijder, een eventuele passagier, accessoires en bagage mag het maximale laadvermogen van 205 kg niet overschrijden.

Algemene informatie

Onderhoud/apparatuur

Waarschuwing

Wanneer de motor overhelt en de hellingshoekindicator die bevestigd is aan de voetsteun van de berijder, contact maakt met de grond, heeft de motorfiets bijna zijn overhellingslimiet bereikt. Wordt de hellingshoek verder overschreden, ontstaat er een onveilige situatie.

Overhellen onder een onveilige hoek kan instabiliteit, verlies van controle over de motorfiets of een ongeval veroorzaken.

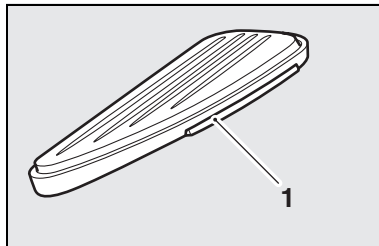

1. Hellingshoekindicator

Algemene informatie

Tweepersoonszadel

Verwijderen

1. Verwijder de achterste bevestiging met behulp van de inbussleutel uit de gereedschapsset.

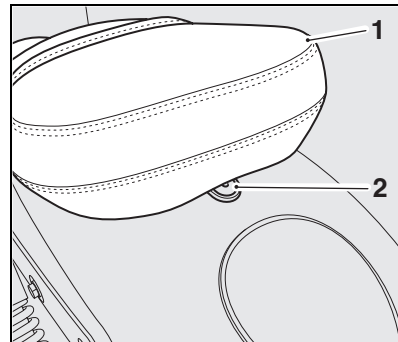

1. Zadel
2. Bevestiging

Algemene informatie

2. Verwijder de twee zijbevestigingen met behulp van de inbussleutel uit de gereedschapsset.

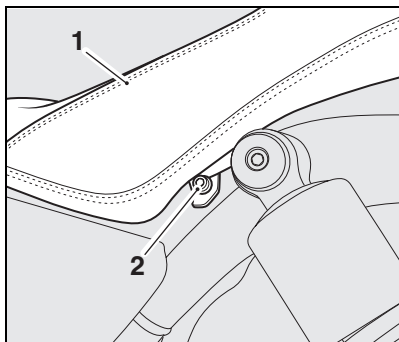

1. Zadel
2. Zijbevestiging (linkerzijde weergegeven)
3. Til het zadel aan de achterzijde omhoog om deze volledig van de motorfiets te verwijderen.

Installatie

1. Plaats de lip van het zadel onder de brandstoftank en lijn de zijbevestigingen uit met de framebevestigingspunten. Breng de nieuwe zijbevestigingen aan, maar draai deze nu nog niet volledig vast.

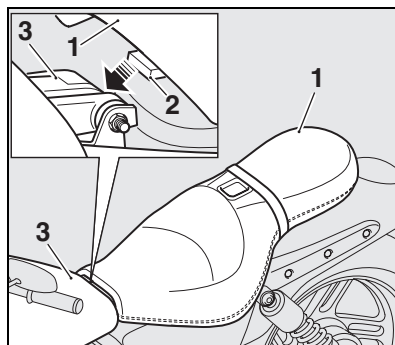

1. Zadel
2. Lip van het zadel
3. Brandstoftank

Algemene informatie

- Lijn de achterste bevestigingsbeugel van het zadel uit met de bevestigingspositie op het achterspatbord. Monteer de originele bevestiging en draai deze vast met **10 Nm**.

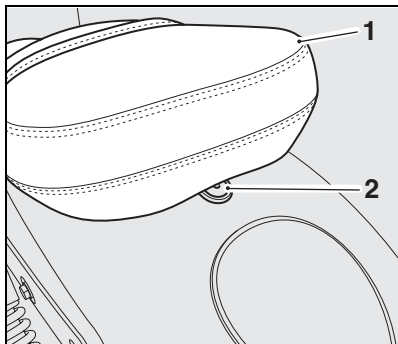

- Zadel
- Bevestiging

- Draai de zijbevestigingen vast met **9 Nm**.

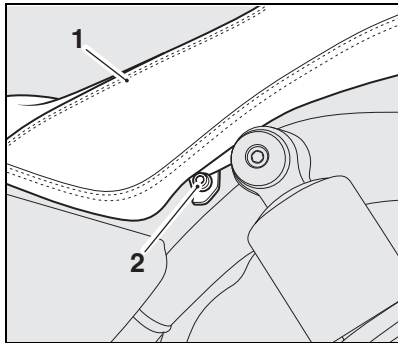

- Zadel
- Zijbevestiging (linkerzijde weergegeven)

Achterste voetsteunen

Afstelling

De positie van de achterste voetsteun kan worden versteld. Om zijn positie te verstellen, voert u het volgende uit:

Opmerking:

- Om schade aan de andere onderdelen te voorkomen, ondersteunt u de voetsteun wanneer u de bouten van de verstelbare arm en de gaffel losmaakt.

- Draai de bouten voor de verstelbare arm en de verstelbare gaffel los.

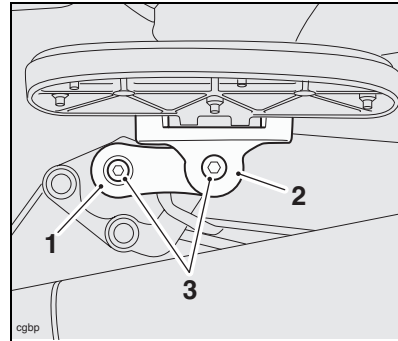

- Verstelbare arm
- Verstelbare gaffel
- Bouten

Algemene informatie

2. Afstelling van de verstelbare arm is mogelijk binnen de hieronder getoonde grenzen.

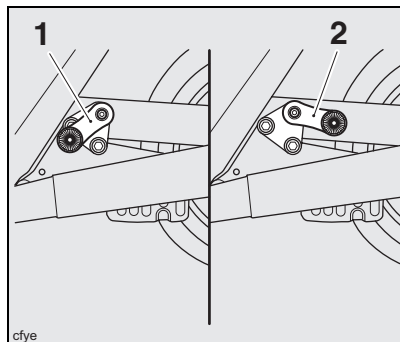

1. Verstelbare arm voorwaartse positie
2. Verstelbare arm achterwaartse positie

3. Verplaats de voetsteun naar de gewenste positie van de duopassagier en draai de bouten vast met **27 Nm**. Zorg dat er een minimumspeling is van 15 mm tussen de voetsteun en de uitlaatdemper.
4. Herhaal de afstellingsprocedure voor de andere voetsteun.

Sissybar en rek

Verwijderen

1. Verwijder het zadel zoals beschreven op pagina 3.
2. Steek de sleutel in het sissybarslot (bevindt zich achter de linker beugel van de sissybar) en draai die linksom om te ontgrendelen.

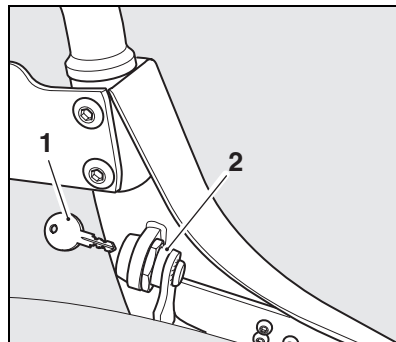

1. Sleutel
2. Vergrendeling

3. Terwijl het slot met de sleutel in de ontgrendelde stand staat, trekt u beide vergrendelingshendels naar achteren en tilt u tegelijkertijd de achterzijde van de sissybar uit de achterste bevestigingen.

Algemene informatie

4. Til vervolgens de sissybar uit de voorste bevestigingen om deze volledig van de motorfiets te verwijderen.

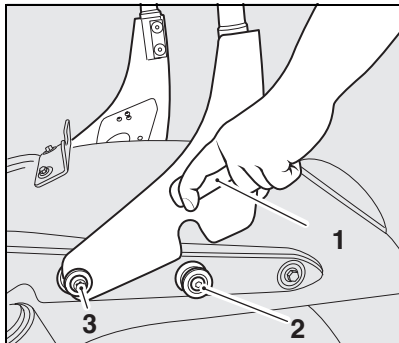

1. Vergrendelingshendel, linkerkzijde getoond
2. Achterste bevestiging
3. Voorste bevestiging

Installatie

1. Plaats de sissybarsteunen in de voorste bevestigingen.

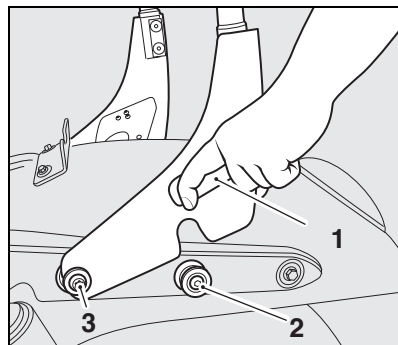

1. Vergrendelingshendel, linkerkzijde getoond
 2. Achterste bevestiging
 3. Voorste bevestiging
2. Trek de vergrendelingshendel op de bevestigingsplaat volledig naar achteren en zet de achterste sleuf vast op de achterste bevestiging. Laat de vergrendelingshendels los en oefen een omlaag gerichte druk uit tot de bevestigingsplaten in de achterste bevestigingen vergrendelen.

Algemene informatie

Waarschuwing

Na het aanbrengen de sissybar en het rek stevig beetpakken en omhoog trekken, om te voorkomen dat deze onder het rijden losschieten. Indien de sissybar en het rek niet goed in het slot zijn vergrendeld, komen ze los uit het slot. Een loszittend of losgeschoten sissybar en rek kan tot verlies van controle over de motorfiets en een ongeval leiden.

3. Schuif de vergrendelingshendels naar voren in de vergrendelde stand.
4. Steek de sleutel in het slot en draai die rechtsom in de vergrendelde stand.
5. Plaats het zadel weer terug, zoals beschreven op pagina 4.

Windscherm

Verwijderen

Waarschuwing

Zorg ervoor dat de motorfiets gedurende deze bewerking stevig staat en grondig wordt ondersteund om het risico van letsel te voorkomen als de motorfiets omvalt.

Om het windscherm te verwijderen, voert u de onderstaande procedure uit.

1. Draai het windscherm slot, mits gemonteerd, in de ontgrendelde stand.
2. Plaats het voorwiel tussen uw benen, terwijl u beide zijden van het windscherm vlak bij de bovenste bevestigingen stevig beetpakt.

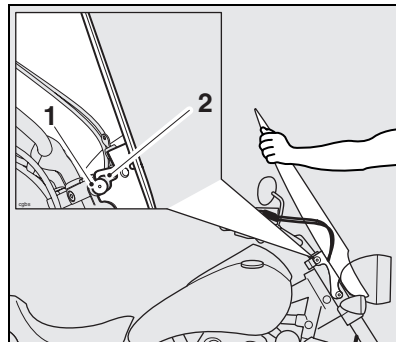

1. **Bovenste bevestiging**
2. **Bovenste bevestigingsleuf windscherm**

Algemene informatie

3. Trek stevig aan het windscherm om de bovenste bevestigingen te ontgrendelen. Til vervolgens het windscherm op om deze los te maken uit de onderste bevestigingen en volledig van de motorfiets te verwijderen.
2. Plaats het voorwiel tussen uw benen en lijn de onderste bevestigingssleuven van het windscherm uit op de onderste bevestigingen van de bovenste bevestigingsbeugels.

Installatie

Waarschuwing

Zorg ervoor dat de motorfiets gedurende deze bewerking stevig staat en grondig wordt ondersteund om het risico van letsel te voorkomen als de motorfiets omvalt.

1. Draai het windschermslot in de ontgrendelde stand en verwijder de sleutel.

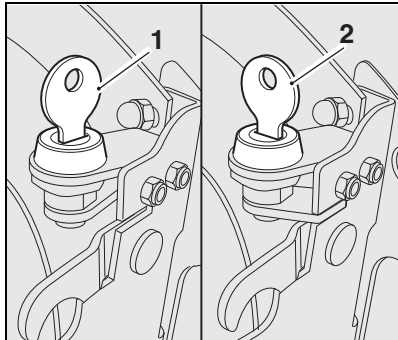

1. Ontgrendelde stand
2. Vergrendelde stand

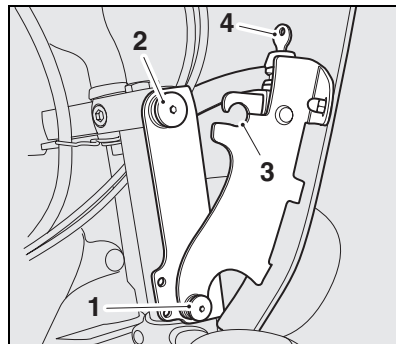

1. Onderste bevestiging
2. Bovenste bevestiging
3. Bovenste bevestigingssleuf
4. Vergrendeling

Opmerking:

- Een klik is hoorbaar wanneer de bovenste windschermbestijgingen volledig vergrendelen.

Algemene informatie

3. Lijn de bovenste bevestigingsleuven van het windscherm uit op de bevestigingen op de motorfiets. Pak beide zijden van het windscherm stevig vast bij de bovenzijde en met een stevig beweging vergrendelt u de bovenste bevestigingen.

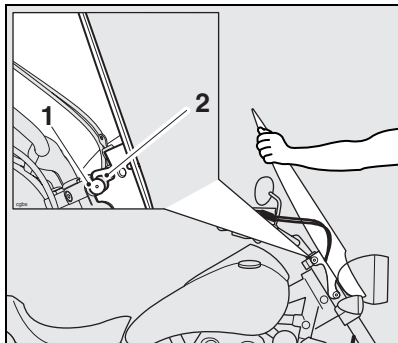

1. Bovenste bevestiging
2. Bovenste bevestigingsleuf windscherm

4. Draai de windschermvergrendeling in de vergrendelde stand.



Waarschuwing

Probeer nooit het windscherm te reinigen of te verstellen tijdens het rijden op de motorfiets. Wanneer de handen van het stuur worden genomen tijdens het rijden, vermindert dat het vermogen van de berijder om de controle over de motorfiets te behouden. Pogingen om het windscherm te reinigen of te verstellen tijdens het rijden op de motorfiets kan resulteren in verlies over de controle van de motorfiets en een ongeluk.

Koffers

Om te openen:

1. Til de leren riem onder de gesp op zodat de snelkoppelingsbevestiging zichtbaar wordt.
2. Knijp de twee klemnokken in om de snelkoppelingsbevestiging te ontgrendelen.

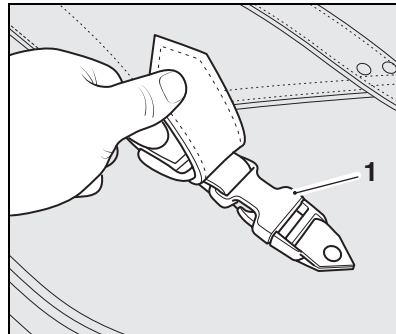

1. Snelkoppelingsbevestiging

3. Maak de drukknoppen aan de voor- en de achterzijde van de koffer los.

Algemene informatie

4. Open de koffer, waarbij u tegelijkertijd de klittenbandstrook losmaakt.

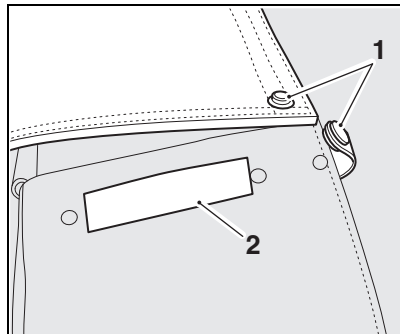

- 1. Drukknop**
2. Klittenbandstrook

Om te sluiten:

1. Sluit de kofferdeksel, waarbij u tegelijkertijd de klittenbandstrook sluit en zet de twee drukknopen aan de voor- en de achterzijde vast.
2. Zet de twee snelkoppelingsbevestigingen vast.
3. Er is een klik hoorbaar wanneer de snelkoppelingsbevestiging correct sluit.

Waarschuwing

De maximale, veilige belading voor elke koffer is 5 kg. Overschrijdt nooit deze beladingsgrens, omdat dit de motorfiets uit evenwicht kan brengen, wat kan resulteren in verlies van controle en een ongeval.

Waarschuwing

In alle gevallen dient u ervoor te zorgen dat de belading gelijkmatig over beide zijden van de motorfiets is verdeeld. Ongelijkmatige belading kan instabiliteit, verlies van controle over de motorfiets of een ongeval veroorzaken.

Het berijden van de motorfiets

Het berijden van de motorfiets

Versnelling inschakelen

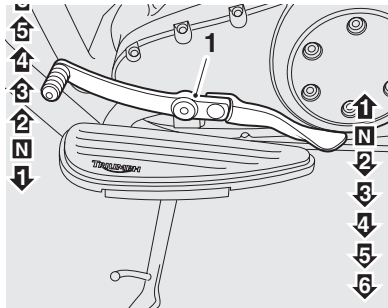

1. Schakelhendel

Remmen

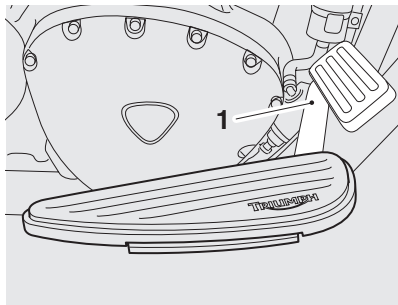

1. Rempedaal achterrem

Accessoires en belading

⚠ Waarschuwing

Onjuiste belading kan onveilige rijomstandigheden tot gevolg hebben, die kunnen leiden tot een ongeval.

Zorg er altijd voor dat de vervoerde lading gelijkmatig over beide zijden van de motorfiets is verdeeld. Zorg ervoor dat de lading stevig is vastgebonden, zodat deze onder het rijden niet kan bewegen.

Controleer regelmatig of de lading stevig is vastgebonden (maar nooit onder het rijden) en zorg ervoor dat de lading niet over de achterzijde van de motorfiets uit steekt.

Overschrijd nooit het maximale laadvermogen van 205 kg.

Dit maximale laadvermogen is het gecombineerde gewicht van de berijder, de passagier, de aangebrachte accessoires en de belading.

Specificaties

Specificaties

De specificaties voor de Thunderbird SE zijn gelijk aan de details die vermeld staan in het begeleidende handboek met uitzondering van de hieronder vermelde waarden.

Afmetingen

Totale breedte	890 mm
Totale hoogte	1.460 mm
Zadelhoogte	720 mm

Gewichten

Droog gewicht	334 kg
Maximaal laadvermogen	205 kg

Specificaties

Deze pagina met opzet blanco